

DOCUMENTACIÓN TÉCNICA	CODIGO: SIU 4200-02
TÍTULO: Instrucciones de montaje de Acoplamiento SOINFLEX	FIRMA RTP
	FECHA: 03/06/2019

## SOINFLEX - Instrucciones de montaje y funcionamiento

El par completo de apriete de tornillos ha de aplicarse con llave dinamométrica en varias etapas, y ha de revisarse después de algunas horas de servicio, según los valores del catálogo para los acoplamientos y elementos de fijación.

Tras el montaje, la dimensión B ha de mantenerse con los ejes alineados para evitar el pretensado del paquete láminas.

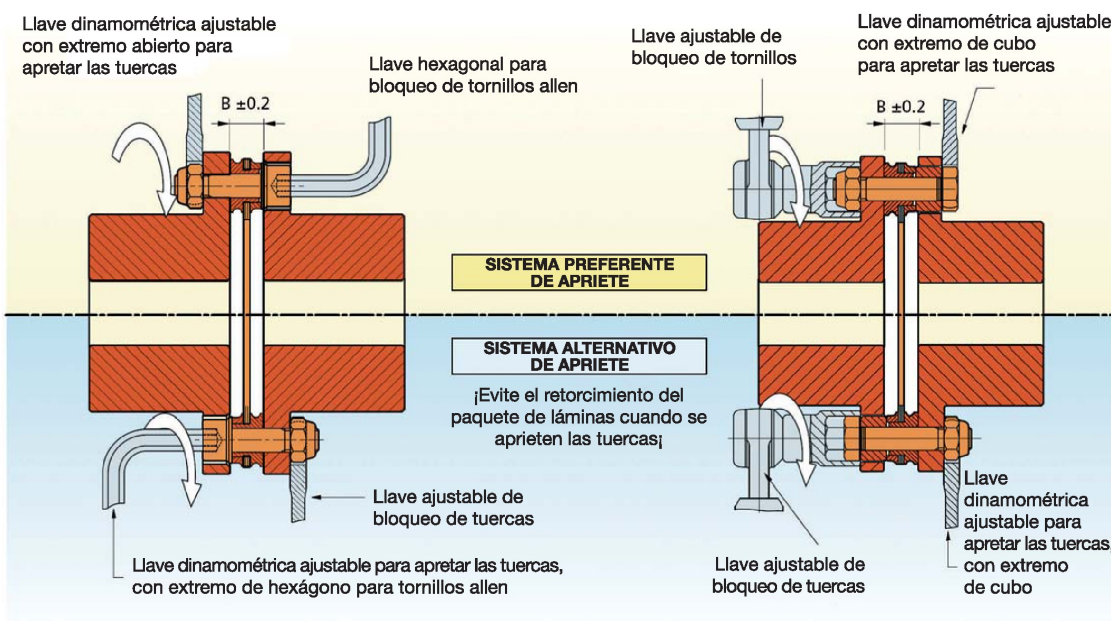

### DISTANCIA NOMINAL ENTRE CARAS "B" EN

TAMAÑO	DISTANCIA B EN MM	
	LAMINAS ALTA FLEXIBILIDAD FA Y FB	LAMINAS ALTO PAR LA y LB
40	2,9	-
53	6,9	-
72	7,5	7,6
89	8,8	9
118	10,4	10,8
142	12	12,2
168	13	13
200	15	15,2
238	20,8	22
295	28	28,2
345	32,2	32,4

DOCUMENTACIÓN TÉCNICA	CODIGO: SIU 4200-02
TÍTULO: Instrucciones de montaje de Acoplamientos SOINFLEX	FIRMA RTP
	FECHA: 03/06/2019

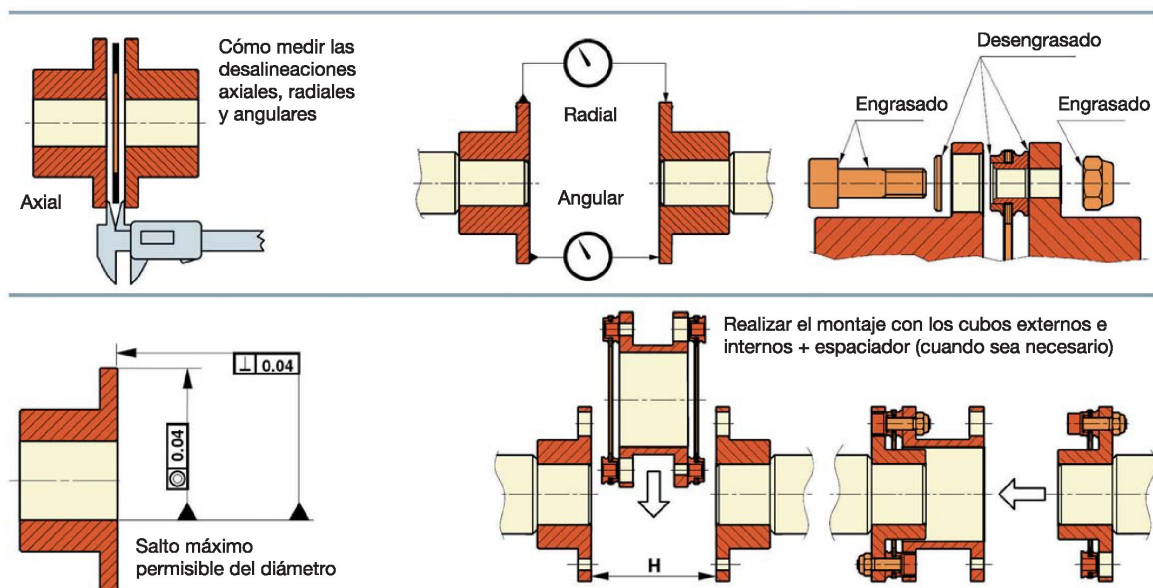

	LAMINAS F			LAMINAS L		
	AXIAL +/-mm por paquete de láminas	ANGULAR (°)	RADIAL Desalineación paralela en mm por cada mm de espaciador	AXIAL +/-mm por paquete de láminas	ANGULAR (°)	RADIAL Desalineación paralela en mm por cada mm de espaciador
40	0,4	1	0,017			
53	0,4	1	0,017			
72	0,5	1	0,017	0,4	0,7	0,012
89	0,6	1	0,017	0,5	0,7	0,012
118	0,8	1	0,017	0,6	0,7	0,012
142	1	1	0,017	0,7	0,7	0,012
168	1,2	1	0,017	0,8	0,7	0,012
200	1,4	1	0,017	1	0,7	0,012
238	1,7	1	0,017	1,2	0,7	0,012
295	1,1	0,5	0,009	0,8	0,4	0,007
345	1,3	0,5	0,009	0,9	0,4	0,007

Nota: Se recomienda hacer la alineación de los acoplamientos sin superar el 20% de la desalineación radial ni el 10% de la axial admisibles



Part of Sumitomo Drive Technologies

<b>DOCUMENTACIÓN TÉCNICA</b>	<b>CODIGO: SIU 4200-02</b>
<b>TÍTULO: Instrucciones de montaje de Acoplamientos SOINFLEX</b>	<b>FIRMA RTP</b>
	<b>FECHA: 03/06/2019</b>

### PAR DE APRIETE DE LOS TORNILLOS

Tamaño acoplamiento	Tamaño tornillo	Láminas F Par (Nm)	Láminas L Par (Nm)
40	M 3	2,5	
53	M 5	7	
72	M 5	8	9
89	M 6	14	15
118	M 8	31	35
142	M 10	62	73
168	M 12	110	130
200	M 14	180	210
238	M 16	280	320
295	M 20	570	690
345	M 24	1000	1100

**SOINFLEX** es un componente que puede instalarse sólo en máquinas conformes a las directivas CE existentes.

Para evitar daños a personas o a la maquinaria:

-Sólo especialistas deberán trabajar con nuestras unidades.

-Todas las piezas móviles han de quedar cubiertas.

-La repetición del apretado puede provocar la disminución del efecto de bloqueo de las tuercas hexagonales: reemplácelas cuando sea necesario.

Esta publicación anula o sustituye cualquier edición o revisión previa del mismo.

Se reserva el derecho de añadir cualquier modificación sin previo aviso.

### MONTAJE

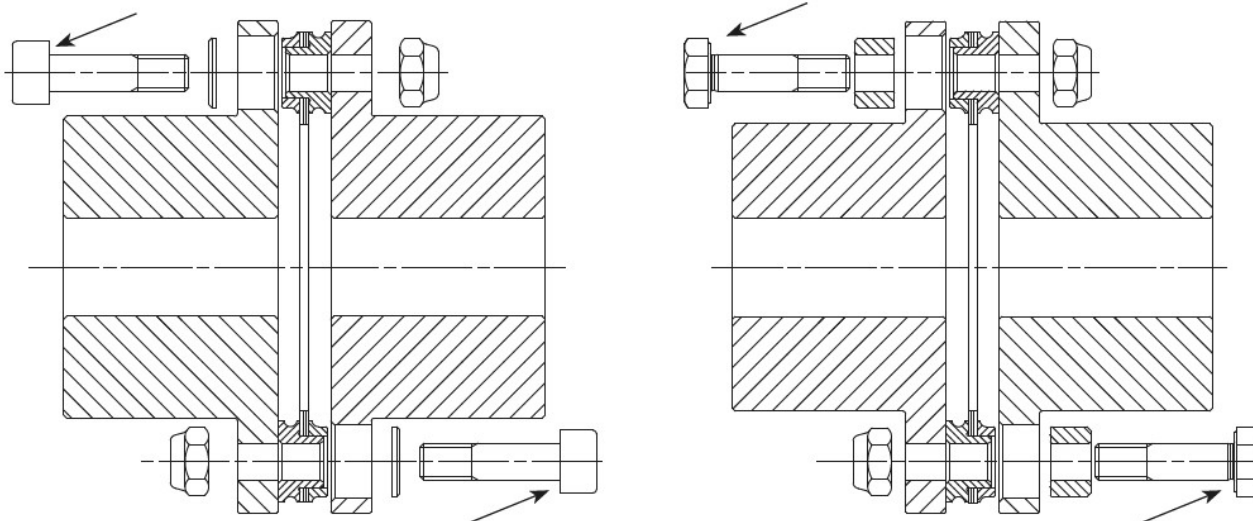



Part of Sumitomo Drive Technologies

DOCUMENTACIÓN TÉCNICA	CODIGO: SIU 4200-02
TÍTULO: Instrucciones de montaje de Acoplamientos SOINFLEX	FIRMA RTP
	FECHA: 03/06/2019

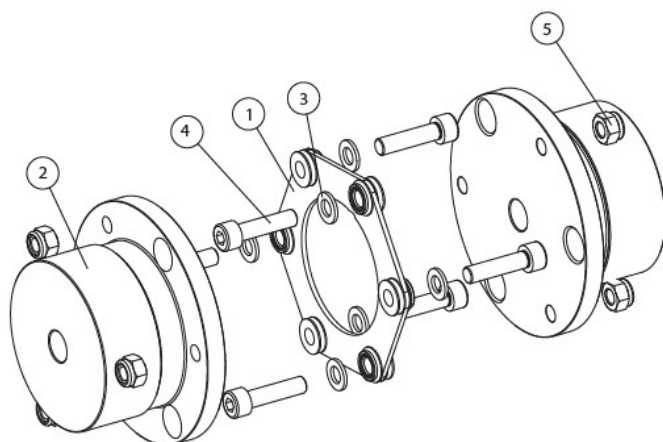
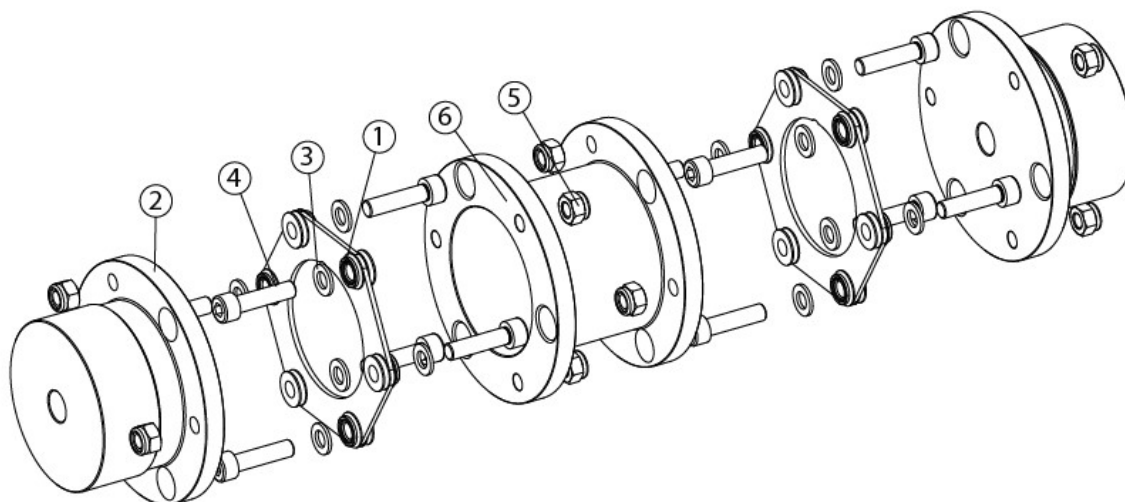
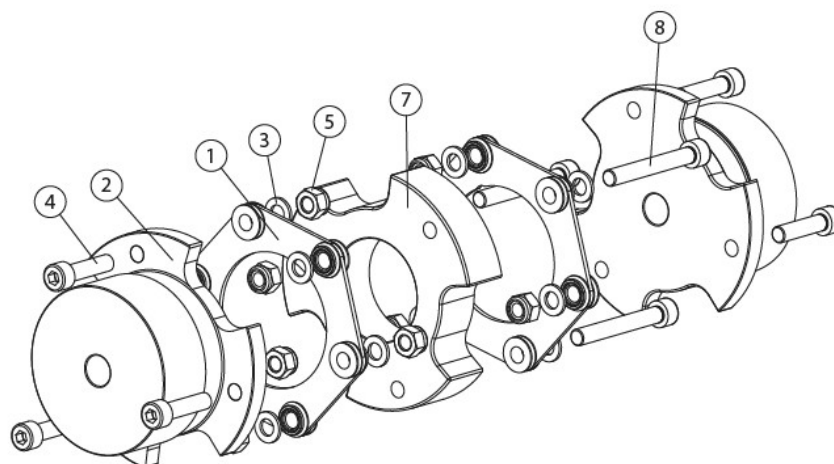
**DESPIECE****Tipo A****Tipo B****Tipo BHmin**